

FÚNYÍRÓ TRAKTOR

AGM LTM 108-22

Eredeti használati utasítás

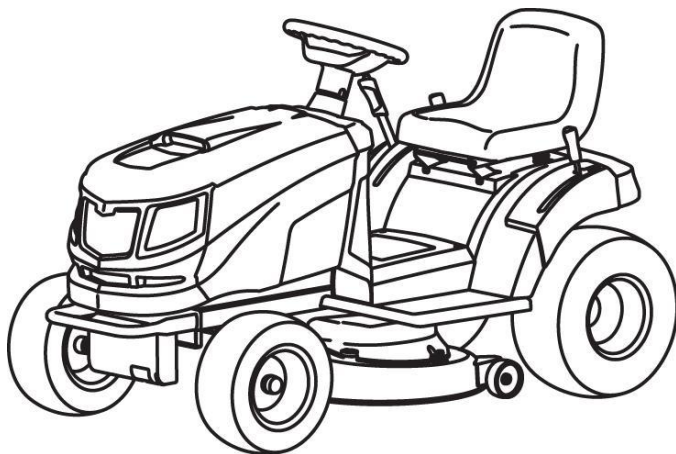

Figyelem!

Figyelmesen olvassa el a használati utasítást a termék használatára előtt



A CÍMKÉK HELYZETE (CÍMKE ÉS FELIRAT)

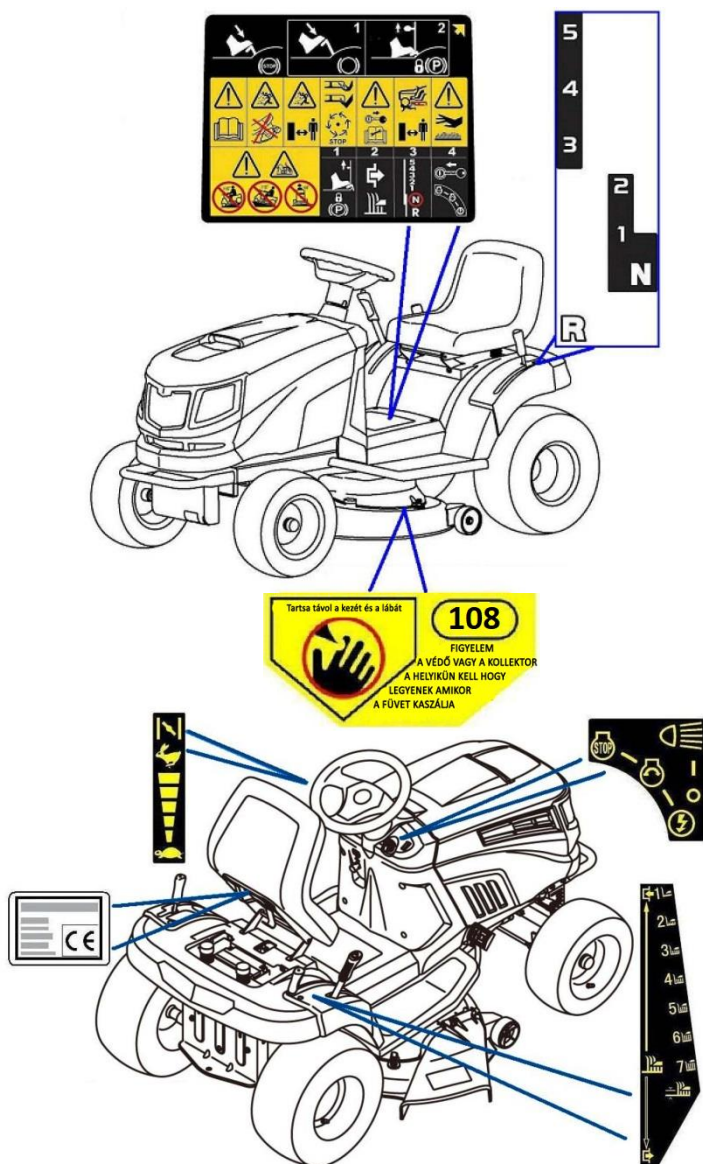



1. BIZTONSÁG

1.1 HOGYAN OLVASSA AZ ÚTMUTATÓT

A kézikönyv egyes részei fontos információkat tartalmaznak - a biztonsággal és a kezeléssel kapcsolatban - ki vannak emelve következőképpen:

MEGJEGYZÉS

vagy

FONTOS

A készülék károsodásának megakadályozása érdekében részletes további információkat tartalmaznak a már említettekről.

▲ FIGYELEM!

Ennek elmulasztása Önt vagy mások sérülését okozhatja.

▲ VESZÉLY!

Ennek elmulasztása súlyos sérülést vagy halált okozhat Önnek vagy másoknak.

MEGJEGYZÉS

Az "előre", "hátra", "balra" vagy "jobbra" történő pozicionálás a mozgás irányára utal.

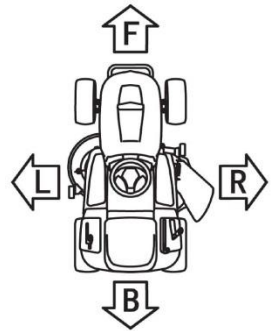

FONTOS

A motor használatához és karbantartásához kapcsolódó minden olyan művelethez, amely nincs leírva ebben a kézikönyvben, olvassa el az erre vonatkozó kézikönyvet - amely az egységhez mellékelte teljes dokumentáció szerves részét képezi.

L-bal, R-jobb, B-hátsó, F- előre.

1.2 ÁLTALÁNOS BIZTONSÁGI ELŐÍRÁSOK

**FIGYELEM!**

Olvassa el figyelmesen az eszköz használata előtt.

A) KÉPZÉS

- 1) Olvassa el figyelmesen az utasításokat. Ismerkedjen meg az irányítókkal és azzal hogy hogyan kell megfelelően használni a berendezést.
- 2) Soha ne engedje, hogy az eszközt gyermekek használják vagy olyan személyek akik nem ismerkedtek meg az utasításokkal. A helyi szabályozás korlátozhatja az üzemeltető korát.



- 3) Soha ne kaszálja a fűvet amikor a közelben emberek vannak - járókelők, különösen gyermekek és háziállatok. Soha ne kaszáljon sötétben.

- 4) Mindig tartsa szem előtt, hogy a balesetekért vagy veszélyekért, amelyek másokkal/járókelőkkel vagy az ingatlanokkal történhetnek, az üzemeltető vagy a készülék tulajdonosa a felelős.

- 5) Ne szállítson utasokat.

- 6) Minden járművezető szakmai és gyakorlati utasításokat kell hogy kérjen és kapjon. Az utasítások a következőket kell hogy kiemeljék:

- Szükség van figyelemre és koncentrálásra - amikor a járművet használja.
- Nem lehet használni a féket, hogy visszanyerje a jármű vezérlését ha ez a lejtőn csúszik lefelé.

Az ellenőrzés elvesztésének fő okai a következők:

- A kerekek nem elegendően érintkeznek a talajjal.
- Túl nagy a sebesség.
- Nem megfelelő a fékezés.
- A készülék típusa nem megfelelő a munkához.
- Földviszonyok hatása, különösen a lejtőkön.
- A teher nem megfelelő csatlakozása és a terhelés helytelen elosztása.

B) ELŐKÉSZÍTÉS



1) **A kaszálásnál mindig használjon kemény cipőt és hosszú nadrágot.**

Ne kezelje a felszerelést, ha meztláb vagy szandálban van.

2) Részletesen ellenőrizze a kaszálóterületet - ahol a berendezést használja. Távolítson el minden olyan tárgyat amelyet a készülék eldobhat.



3) **VESZÉLYES! – A benzin nagyon gyúlékony.**

- az üzemanyagot speciálisan erre a célra szerkesztett kannákban tárolja;

- az üzemanyagot csak szabadban kell tankolni és nem szabad dohányozni a tankolás közben;



- a motor elindítása előtt tankolja az üzemanyagot. Soha ne vegye le a dugót a tüzelőanyag-tartályról és ne töltsön üzemanyagot amíg a motor működik, vagy még meleg;



- ha az üzemanyag kifolyik, ne próbálja megindítani a motort, hanem mozdítsa el a készüléket a kiömlési területről, és kerülje el bármilyen gyújtóforrás keletkezését - mindaddig, amíg a benzin gőzök el nem párolognak;

- helyezze vissza és csavarja jól be a kaniszter dugóját és a üzemanyagtartály dugóját;

4) Cserélje ki a hibás hangtompítót;

5) **Használat előtt** mindig vizuálisan ellenőrizze, hogy nincs-e repedés vagy sérülés a késeken, a kések csavarjain és a vágókon. A kopott vagy sérült késeket és csavarokat teljesen cserélje ki (egész készletet), hogy az egyensúly meg legyen tartva;

6) Olyan készülékeken, amelyeknek több kése van, ne felejtse el, hogy egy kés forgatása a többi kések forgatásához vezethet.

C) MUNKÁLAT



1) Ne dolgozzon a motorral, ne indítsa el csukott helységben - ahol a veszélyes szénmonoxid gőzök összegyűlhetnek.

2) Csak a napfényen vagy a jó mesterséges megvilágítás körülményei között kaszáljon.

3) Mielőtt elindítja a motort, kapcsolja ki a késeket és kapcsolja semleges helyzetbe.

4) Ne használja a 15°-nál (27%) nagyobb lejtőkön. Ne használjon gyepfelszerelést 10°-nál (18%) nagyobb oldalsó lejtőn.

5) Ne feledje, hogy nincs "biztonságos" lejtő.

A füves lejtőkön való mozgás különös figyelmet igényel. A felfordulás elleni védelem:

- Ne álljon le hirtelen, ne induljon el hirtelen - felfelé vagy lefelé haladva.
- Lassan kapcsolja be a meghajtót és mindig tartsa a készüléket a sebességváltóban, különösen lejtőn.
- A készülék sebességét alacsony szinten kell tartani a lejtőkön és éles fordulatoknál.

- Legyen óvatos a dombokon, a medencékben és más rejtett veszélyeknél.

- Soha ne kaszáljon keresztbe a lejtő irányához képest.

6) Legyen óvatos, ha terhet húz vagy nehéz felszerelést használ.

- Csak jóváhagyott rögzítési pontokat és vonóhorgot használjon.

- Határozza meg a terhelést – csak annyi terhet vigyen amelyet biztonságosan vezérelhet.

- Ne forduljon élesen. Legyen óvatos, amikor visszafelé mozog.

- Ellenterheket vagy kerékterheléseket használjon, ha a használati útmutatóban úgy van leírva.

7) Állítsa le a kést, mielőtt fű nélküli területen halad át.

8) Soha ne használjon olyan készüléket, amelyen a kések meg vannak sértve, vagy ahol a védőeszközök nincsenek a helyén.

9) Ne változtassa meg a motor beállítását, vagy ne növelje a motor fordulatszámát. Ha a motor túl nagy sebességgel dolgozik - növelheti a személyi sérülés kockázatát.

10) A vezetőülés elhagyása előtt:

- Kapcsolja ki a késeket és engedje le a tartozékokat.

- Helyezze be a váltót semleges helyzetbe és helyezze a parkolási helyzetbe.

- Állítsa le a motort és távolítsa el az indítókulcsot.

11) Kapcsolja ki (oldja ki) a késeket, állítsa le a motort, és távolítsa el az indítókulcsot.

- Mielőtt a blokádot leveszi vagy begyűjtő csatornákat tisztítja.

- Mielőtt megtisztítaná, megvizsgálná vagy szervizelést végezne.

- Miután idegen testbe ütött – ellenőrizze a készülék károsodását és javítsa meg a készüléket a berendezés következő újraindítása és működtetése előtt.

- Ha a készülék szokatlanul rezegni kezd (azonnal vizsgálja meg).

12) Szállítás közben kapcsolja le a kést, mindig, ha a készülék nincs használatban.

13) Állítsa le a motort és kapcsolja ki a pengéket:

- Üzemanyag tankolása előtt.

- A magasság beállítása előtt - kivéve, ha a magasságállítás a kezelő helyzetéből beállítható.

- 14) Csökkentse a gázt a motor leállításakor. Ha a motor fel van szerelve egy elzárószeleppel, zárja be a tüzelőanyag-ellátást, amikor befejezte a kaszálást.
- 15) Kövesse a közlekedést amikor az utakon halad át vagy amikor a közelükben kaszál.
- 16) Soha ne irányítsa a kidobó anyagot (füvet) a megfigyelők felé és ne engedjük meg bárkinek, hogy az eszköz működése közben közel legyen az eszöközhöz.

D) KARBANTARTÁS ÉS TÁROLÁS

- 1) Minden anyacsavart, csavart és gépcsavart jól szorítson meg, hogy biztos legyen hogy a berendezés munkaképes.
- 2) Soha ne tárolja a berendezést benzinnel a tartályban csukott helységben, vagy ahol a gőzök nyílt lánggal vagy szikrákkal érintkezhetnek.
- 3) Hagyja kihűlni a motort, mielőtt a gépet zárt térben tárolja.
- 4) A tűzveszély csökkentése érdekében a motort, a kipufogót, az elemtartót és az üzemanyag tárolót - fű, levelek és kenőanyagoktól tisztán kell tartani.
- 5) Gyakran ellenőrizze a fűgyűjtőt és nézze át hogy van-e rajta kopás vagy sérülés.
- 6) Biztonsági okokból cserélje ki a kopott vagy sérült alkatrészeket.
- 7) Ha az üzemanyagtartályt ki kell üríteni, azt nyitott területen kell elvégezni.
- 8) A több kést tartalmazó készülékeknél mindig vegye figyelembe, hogy az egyik kés forgása más kések forgását okozhatja.
- 9) Ha az eszközt parkolni kell, tárolni kell, vagy felügyelet nélkül hagyja – le kell eresztetni a vágóeszközöket, hacsak – nem használja a pozitív mechanikus zárat.

1.3 BIZTONSÁGI CÍMKÉK

A készüléket gondosan kell használni. Ezért vannak olyan matricák és címkék az eszközön - a piktogramok amelyek emlékeztetnek az alapvető óvintézkedésekre - amelyeket figyelembe kell venni használat közben. Ezeket a matricákat és címkéket az eszköz szerves részeként kell tekinteni. Ha a matrica meghibásodik, vagy olvashatatlaná válik, lépjen kapcsolatba egy hivatalos szakszervizzel vagy kereskedővel - cserélje ki őket. A jelentésük az alábbiakban ismertetjük.

**Figyelmeztetés :**

Olvassa el a használati útmutatót az eszköz használata előtt .

**Figyelmeztetés :**

Távolítsa el az indítókulcsot és olvassa el az utasítást, mielőtt a karbantartási vagy javítási munkálatokat végezné.

**Figyelmeztetés :**

Ne álljon az alvázra, sem az üritő fedelére.

**Veszély:****Tárgyak feldobása:**

Ne dolgozzon, ha az üritő vagy fűgyűjtő nincs a helyén.

**Veszély:****Feldobott tárgyak:**

Tartsa távol a megfigyelőket .

**Veszély:**

Amputáció vagy taposás lehetősége. Győződjön meg róla, hogy a gyerekek távol vannak a készüléktől - mindaddig, amíg a motor működik .



Veszély!
Sérülésveszély.

A kések mozognak. Ne tegye a kezét vagy a lábát a közelükbe. A kés még egy ideig tovább forog – az után amikor a kést kikapcsolta vagy amikor a kés parancsot leakasztotta.



Veszély!
Égési veszély

Amikor bármilyen beállítást vagy karbantartást végez a motoron várjon addig amíg a motor teljesen ki nem hűl.



Veszély!
Súlyos sérülés veszélye .

Tartsa távol a kezét és a lábát - amíg a kés és más mozgó elemek meg nem állnak .



Veszély!

A meredek lejtőkön való felborulás veszélye .

Ne használja a készüléket 15°-nál (27%) nagyobb lejtőn.

Ne használja a készüléket olyan gyepeken ahol 10°-nál (18%) nagyobb az oldalsó lejtő.

2. AZ ESZKÖZÖK ÉS AZ ALKATRÉSZEK AZONOSÍTÁSA

2.1 AZ ESZKÖZÖK AZONOSÍTÁSA

Az ülésbordozón található matrica (tábla) tartalmazza az eszközök legfontosabb adatait

1. A gyártó neve és címe
2. A készülék típusa
3. Készsébség - fordulatszám (ha van)
4. Vágási szélesség
5. Gyártási év
6. Tömeg kg-ban
7. A motor teljesítménye
8. Sorozatszám
9. A hangteljesítmény szintje a 2000/14 / EK irányelvvel összhangban
10. A 98/37 / EGK irányelv szerinti megfelelési jelölés

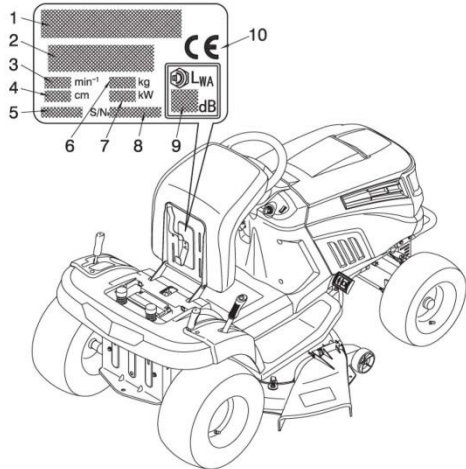

2.2 A FŐ ALKATRÉSZEK AZONOSÍTÁSA

A készülék fő összetevői a következők:

- 1) A motor fedele
- 2) Motor
- 3) Kormánykerék
- 4) Indítókulcs
- 5) Vezetőülés
- 6) Rögzítőfék kar
- 7) Akkumulátor
- 8) A hajtás bekapcsolásához és a sebesség változtatásához használt kar
- 9) Hátsó hajtókerekek
- 10) Késtartó
- 11) Forgó kés
- 12) Az üritő védőfedele
- 13) Fék / tengelykapcsoló pedálok
- 14) Első kerekek
- 15) A motor gázkar
- 16) Levehető kar a vágási magasság fel / le és a pengeház beállítása
- 17) A kés forgását bekapcsoló kar
- 18) Biztonsági és tájékoztató matricák

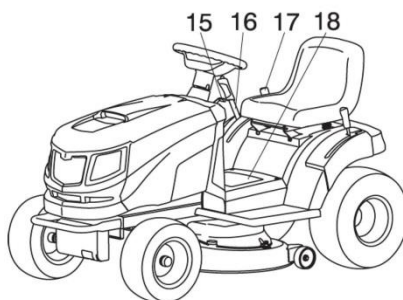
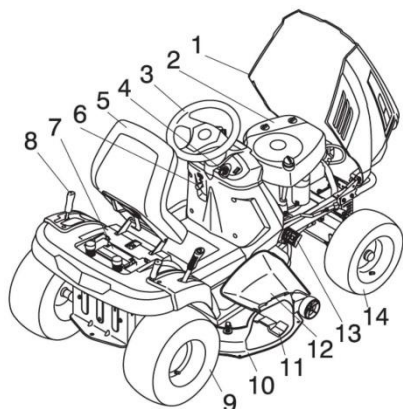

3. KICSOMAGOLÁS ÉS FELSZERELÉS

A tárolás és szállítás céljából egyes készülékösszetevőket nem gyárilag telepítenek, és a termék kicsomagolása után kell őket felszerelni. Kövesse az alábbi utasításokat.

FONTOS

A készüléket motorolaj és üzemanyag nélkül szállítják. A motor első indítása előtt - öntsön olajat és üzemanyagot, a motor kézikönyvében leírt utasításokat követve.

3.1 KICSOMAGOLÁS

A készülék kicsomagolásakor ügyeljen arra, hogy összegyűjtse az összes alkatrészt és összetevőt, és ne károsítsa a vágókart, amikor eltávolítja a készüléket a raklapról. Csavarja ki az első 6 csavart a keret alján, majd emelje fel a felső keretet, hogy felszabadítsa a készüléket (ezt két személynek kell elvégeznie). Vágja le a rögzítő vezetőkeket a fűnyíró keretének első és hátsó részén, majd vegye le a készüléket a raklapról.

A csomag tartalma:

1. A készülék teste
2. Akkumulátor
3. Kormánykerék
4. A kormánykerék tengelye
5. A kormánykerék fedele
6. Kerék
7. Lökharító
8. Akkumulátorzár
9. Használati utasítások
10. Anyák, csavarok, alátétek, betétek és indító kulcs
11. Eszközök
12. Vezetőülés

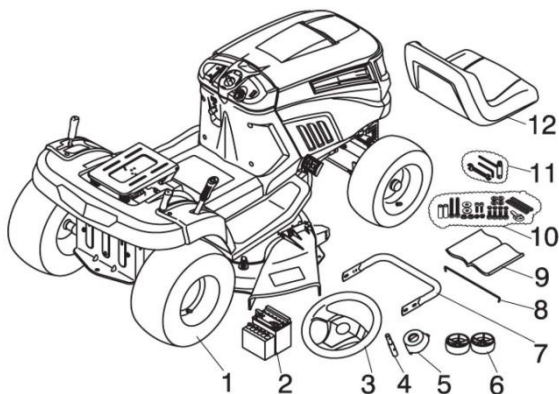
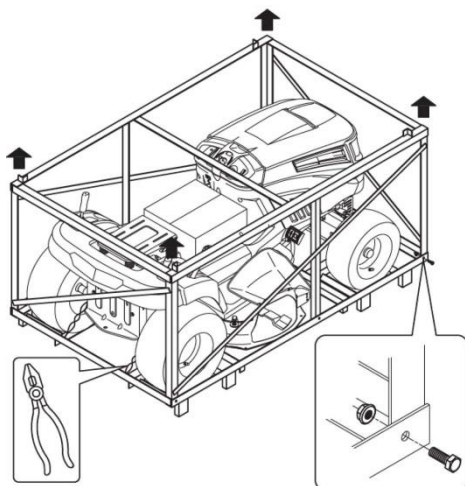

MEGJEGYZÉS

A vágókosár károsodásának elkerülése érdekében emelje fel a vágókosarat a maximális magasságra, és rendkívül óvatosan járjon el - amikor eltávolítja a készüléket a raklapról.

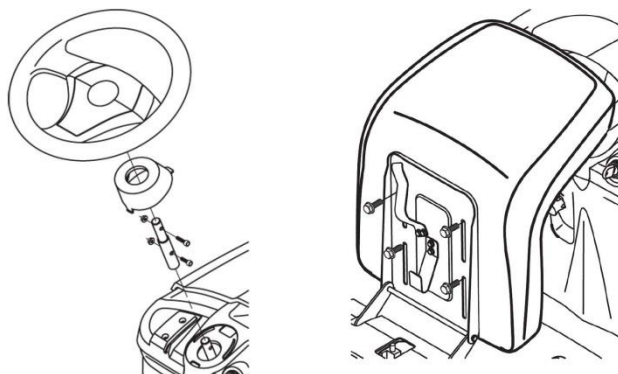

3.2. A KORMÁNSZERKEZET FELSZERELÉSE

Helyezze a készüléket sima felületre és egyenesítse ki az első kerekeket. Szerelje fel a tengelyt az elülső részre csavarral és anyával.

Szerelje fel a kormánykereket a kormánykerék tengelykapcsoló tengelyére úgy, hogy a küllők az ülésre mutassanak.

3.3 AZ ÜLÉS FELSZERELÉSE

Szerelje fel az ülést a lemezre a csavarokkal.

3.4 AZ AKKUMULÁTOR CSATLAKOZÁSA

(csak elektromos indítású modelleknél)



FONTOS: Az akkumulátor egy palack elektrolitikus folyadékkal együtt a dobozban található, amelyet előzőleg 6 elemre választottak .



VESZÉLYES: TÖLTÉSI RENDSZER

Mielőtt feltöltené az akkumulátort, olvassa el figyelmesen az alábbi utasításokat - az "elektrolit-folyadék feltöltése" címszó alatt.



Az elektrolit folyadék kénsavas oldat.

Veszélyes: A kénsav mérgező .



Veszélyes: A kénsav maró hatású. A kénsav vakságot vagy súlyos égési sérülést okozhat .



Viseljen szemvédőt .

Ha a szem vagy a bőr elektrolit folyadékkal érintkezik, azonnal, legalább 15 percen keresztül öblítse ki a szemét és/vagy a bőrt, folyó vízzel, majd azonnal forduljon orvoshoz.



Veszély: Gyermekektől elzárva tartandó.



Veszély: Ne szerelje szét vagy vágja le az alumínium gypatot, amely a palack 6 elemét lezárja .

Veszély: Az akkumulátor elindításához a kezelőnek következőképpen kell eljárnia :

- 1) Vegye ki az akkumulátort a dobozból, és tegye szilárd felületre. Távolítsa el a fedelet amely a 6 elemet takarja.
- 2) Helyezzen egy üveg elektrolitikus folyadékot az akkumulátornyílás felett, biztosítva, hogy függőleges helyzetben legyen.

NE tartsa szög alatt.

Nyomja meg a palackot úgy, hogy az elektrolit folyadék bevezetésére szolgáló speciális csövek (amelyek az akkumulátoron vannak) áthatoljanak a palack lezárt fedelén keresztül és így lehetővé teszik a folyadéknak a palackból az akkumulátorba való befolyását. Szükség esetén kissé üsse meg a palackot, hogy a folyadék mind a hat elembe beáramolhasson. Várja meg, amíg az összes folyadék az akkumulátortartályba kerül, mielőtt eldobja az üveget.

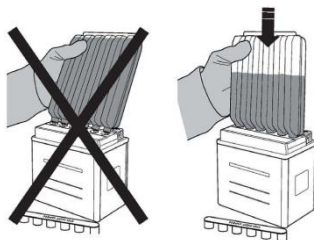

- 3) Rakja vissza a fedelet és jól nyomja meg.



Veszély: Soha ne nyissa ki a fedelet.
Veszély: Soha többé ne adjon hozzá elektrolit folyadékot .



Veszély: Soha ne fordítsa fejjel lefelé az akkumulátort.
Soha ne dobja az akkumulátort a környezetbe. Ha az akkumulátort ki kell hogy cserélje, kövesse a helyi hatóságok által előírt eltávolítási eljárást.

4) Szerelje fel az akkumulátort a házába .

Fontos: Helyezze be az akkumulátort polaritással (+) és (-).

5) Csatlakoztassa az akkumulátor-csatlakozókat a készülék kapcsaihoz, húzza meg a két csavart, majd fedje le a kétvezetékes védősapkákat.

6) Csatlakoztassa az akkumulátort a kis gumival és a rúddal.

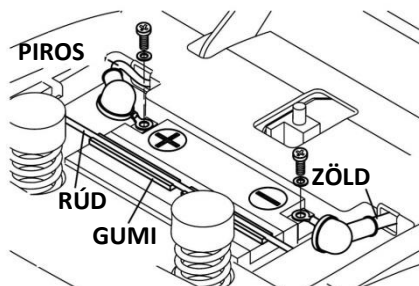

Fontos: Használja az akkumulátort 30 percen belül az elektrolit folyadékkal való töltés után.

A készülék az alábbi elemeket használja: **12V, 18Ah**

3.5 A KERÉKHÁZ RÖGZÍTÉSE

Szerelje be a két kerékház, alátétekkel és anyákkal.



3.6 AZ ELSŐ LÖKHÁRÍTÓ FELSZERELÉSE

Szerelje fel az első lökhárítót a keret alján a négy csavar segítségével.

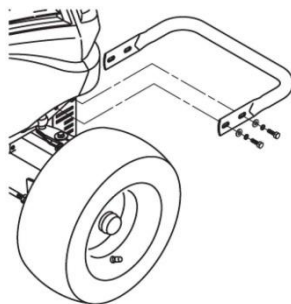

4. IRÁNYÍTÓK ÉS ESZKÖZÖK

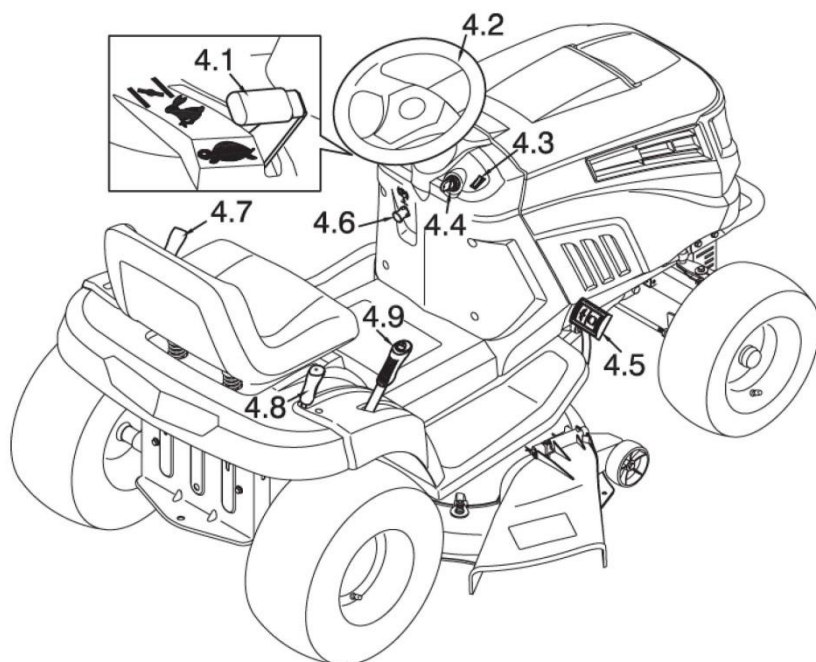

4.1 GÁZKAR

Szabályozza a motor fordulatszámát. A pozíciók a címkén (matricán) jelennek meg és a következő szimbólumokat mutatják:



„FOJTÓ“ Hideg start



„LASSAN“ A legalacsonyabb motorfordulatszám



„GYORSAN“ A motor maximális fordulatszáma

- A "FOJTÓ" (CHOKE) pozíció gazdagítja a keveréket azért csak a hidegindításhoz használható.
- Amikor egyik helyről a másikra megy át állítsa a kart „LASSÚ” ("SLOW") és „GYORS” ("FAST") közötti helyzetbe.
- Kaszáláskor állítsa a kart a „GYORS” ("FAST") helyzetbe.

4.2 KORMÁNYKERÉK

A kormánykerék irányítja az első kerekeket.

4.3 FÉNYSZÓRÓ KAPCSOLÓ

A fényszórókat bekapcsolja amikor a kulcs az "ON" állásban van.

4.4 GYÚJTÁSKAPCSOLÓ KULCS

Ennek a kulcskezelő parancsnak három pozíciója van:



„OFF” – minden ki van kapcsolva.



„ON” – aktiválja az összes részt.



„START” - a motor indítása.

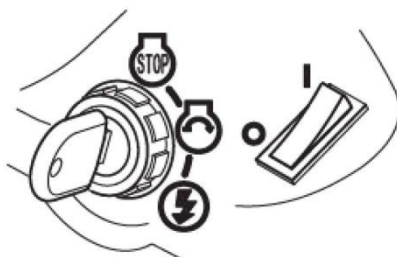

Ha elengedi a motort a "START" állásba, automatikusan vissza fog térni az "ON" állásba.

4.5 FÉK / TENGELYKAPCSOLÓ PEDÁL

Ez a pedál két funkcióval rendelkezik. Mozgásának első részében tengelykapcsolóként működik, ki és bekapcsolja a kerékhajtást, a második részben a hátsó kerekeket fékezi.

FONTOS

Ne tartsa félig a pedált a tengelykapcsoló be- és kikapcsolása között, mivel ez a sebességváltó öv túlmelegedését és megrongálódását okozhatja.

MEGJEGYZÉS

Amikor a készülék mozgásban van ne tartsa a lábát a pedálon.

4.6 A PARKOLÓFÉK FOGANTYÚJA

A szüneteltetett eszközzel: 1) Tartsa lenyomva a pedált. 2) Emelje fel a rögzítőfék karját és tartsa a fenti helyzetben. 3) Engedje el a pedált.

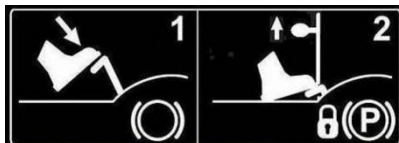

Ily módon a hátsó kerekek nem mozognak. A parkolófék felengedéséhez nyomja meg teljesen a pedált (egész végig) és a rögzítőfék kar automatikusan fel fogja engedni és vissza fogja helyezni az alsó helyzetbe.

MEGJEGYZÉS

A motor csak a parkoló helyzetben indítható.

4.7 SEBESSÉGVÁLTÓ KAR

Ennek a karnak hét pozíciója van: 5 az előremenethez, "N" a semleges pozíció és az "R" a hátramenethez.

Amikor a sebességet váltja, nyomja meg a pedált – ezzel kikapcsolja a szállítóövet és állítsa be a kart a matricán látható módon.

Soha ne kapcsolja át a kart közvetlenül az előre haladó sebességről hátrafelé, vagy fordítva - mielőtt a készülék leáll.

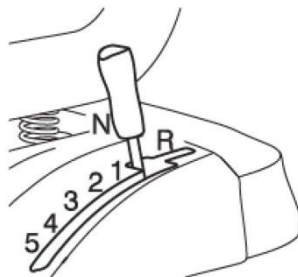

▲ FIGYELEM!

Hátrafelé csak akkor kapcsolja be, ha a készülék egészen megáll.

4.8. A KÉS FORGATÁSÁT BEKACSOLO KAR

A késforgatás indítása vagy leállítása.



A kés be van
kapcsolva



A kés ki van
kapcsolva

4.9 A VÁGÁSI MAGASSÁG BEÁLLÍTÁSI KAR

Felemeli és leereszti a kés burkolatot, így beállítja a fűnyírás magasságát. Ennek a karnak 7 pozíciója van (a címkén "1" –től "7"-ig), amely megfelel a különböző magasságoknak 30 és 90 mm között.

Az egyik magasságról a másikra történő váltáshoz nyomja meg a fogantyún lévő gombot és helyezze a kart a megfelelő helyzetbe. Amikor a gombot elereszti a kar a kiválasztott helyzetben marad.

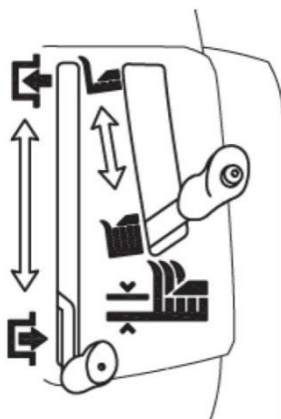

5 A KÉSZÜLÉK HASZNÁLATA

5.1 BIZTONSÁGI JAVASLATOK



Az eszközt csak arra a célra lehet használni, amelyre szánták (fűkaszálás).

Ne végezzen semmilyen újra szerelést és ne távolítsa el a készülékre szerelt biztonsági berendezéseket.

NE FELEJTSE EL, HOGY MINDIG A FELHASZNÁLÓ A FELELŐS MÁS EMBEREK KÁROSODÁSA ÉS SÉRÜLÉSE MIATT.

Az eszköz használata előtt:

- Olvassa el az általános biztonsági előírásokat, különös tekintettel arra hogy hogyan kell a lejtőkön vezetni a készüléket és hogyan kell kaszálni.
- Olvassa el figyelmesen az utasításokat. Győződjön meg arról, hogy jól ismeri a parancsokat és tudja hogyan lehet gyorsan leállítani a késeket és a motort. Soha ne tegye a kezét vagy a lábát a forgó részek közelében és mindig távol tartózkodjon a fűkidobálótól.

Ne használja az eszközt ha nem jól érzi magát, vagy ha kábítószerek vagy olyan anyagok hatása alatt van, amelyek csökkenthetik a reflex választ és a koncentrációs képességét. A felhasználó felelőssége felmérni a munkaterület lehetséges kockázatát, és minden szükséges óvintézkedést meg kell hogy tegyen - mások biztonsága és saját biztonsága érdekében, különösen lejtőkön vagy durva, csúszós és nem stabil talajon.

A tűzveszély elkerülése érdekében ne hagyja a készüléket a magas fűben működő motorral.



Ne használja a készüléket 15°-nál (27%) nagyobb lejtőn. Ne használja a készüléket 10°-nál nagyobb lejtőn (18%). Ha az egységet főként a lejtőkön használja, szerelje fel az ellensúlyokat az első kerék meghajtó konzoljai alá. Ez javítja a stabilitást és csökkenti a felborulás lehetőségét.

FONTOS

Olvassa el a kezelési parancsokra vonatkozó adatokat és információkat a 4. fejezetben.

5.2 MIÉRT KAPCSOLJUK BE A BIZTONSÁGI ESZKÖZÖKET

A biztonsági eszközök két módon működnek:

- A motor beindítását meg kell akadályozni ha az összes biztonsági követelmények nem teljesültek.
- Leállítják a motort - ha csak az egyik biztonsági követelmény hiányzik.

a) A motor indításához szükséges:

- A kések nincsenek bekapcsolva.
- A rögzítőfék be van kapcsolva, és a sebességváltó ki van kapcsolva.

b) A motor leáll, amikor:

- A kezelő elhagyja az ülését és a kézifék ki van kapcsolva.
- A kezelő elhagyja az ülését és a kések be vannak kapcsolva.
- A kések be vannak kapcsolva és a készülék a hátramenetben van.

5.3 BEINDÍTÁS ELŐTTI UTASÍTÁSOK

A kaszálás elkezdése előtt több ellenőrzést és műveletet kell végrehajtani - annak érdekében, hogy hatékonyan és maximális biztonságban tudjon dolgozni.

5.3.1 Ülés beállítása

Az ülés helyzetének megváltoztatásához lazítsa meg a négy rögzítőcsavart, és mozgassa a nyílás mentén.

Ha megtalálja a helyes helyzetet, szorítsa meg a négy csavart.

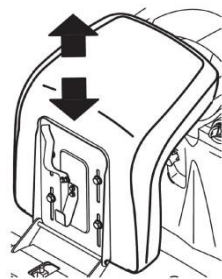

5.3.2 A nyomás a gumibroncsokban

A fő feltétele annak biztosítására, hogy a vágószerkezet vízszintes helyzetben legyen és hogy a vágásmagasság egyenletesen legyen az hogy az előírt gumibroncsnyomás meg legyen biztosítva.

Csavarja le a szelep kupakjait, és csatlakoztassa a sűrített levegő vezetékét a szelepekre.

A nyomások:

ELŐL: 1,0 bar (15 x 6,0-6)

HÁTUL: 1,2 bar (18 x 8,5-8)

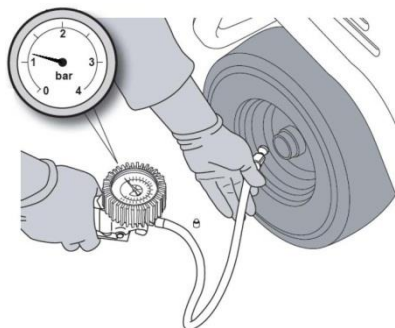

5.3.3 Üzemanyag és olaj ellenőrzése

MEGJEGYZÉS

A kézikönyv tartalmazza az információkat arról, hogy milyen típusú olajat és üzemanyagot kell használni.

Az olajsintet a motor kikapcsolt állapotában ellenőrizze. A motor utasításainak megfelelően – az olajsintnek a mérőpálca MIN és MAX jelzései között kell lennie. Az üzemanyagot tölcser segítségével töltsön, de ne töltsen tele a tartályt. A tartály kapacitása körülbelül 7,5 liter.

Az üzemanyag töltést nyílt vagy jól szellőztetett helyen kell elvégezni, amikor a motor leállt. Mindig szem előtt tartsa, hogy az üzemanyag gőzök gyúlékonyak.

NE HASZNÁLJON NYÍLT LÁNGOT HOGY A A TARTÁLY BELSEJÉBEN NÉZZEN (HOGY MEGVILÁGÍTSA) ÉS A TANKOLÁS KÖZBEN NE DOHÁNYOZZON.

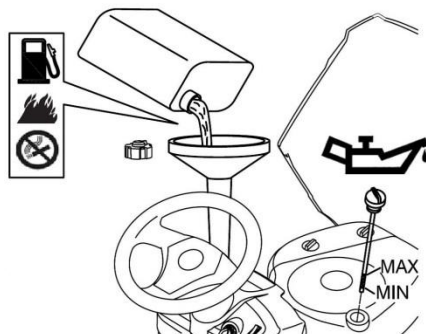

FONTOS

Ne engedje, hogy a benzin a műanyag részekre csepegjen, mert könnyen károsíthatja őket. Ha véletlenül kifolyik vagy kiszivárog, azonnal öblítse le vízzel. A garancia nem érvényes a karosszériára vagy a motorra, ha a ráfolyt benzin okozta a károsodást.

5.3.4 A készülék biztonságosságának és hatékonyságának ellenőrzése

1. Győződjön meg róla, hogy a biztonsági funkciók a leírtak szerint működnek-e (lásd 5.2).
2. Győződjön meg arról, hogy a fék tökéletesen működik-e.
3. Ne kezdje használni a készüléket - ha a pengék rezegnek, vagy ha nem biztos abban, hogy élesek-e. Vegye figyelembe hogy a:
 - A rosszul élesített kés húzza a fűvet és a gyp meg fog sárgulni.
 - A rossz kések okozhatják a nem kívánatos veszélyes rezgéseket.

FIGYELEM!

Ne használja az eszközt, ha nem biztos abban, hogy biztonságos-e és hogy hatékonyan működik-e. Ha bármilyen kétség merül fel, azonnal forduljon hivatalos szervizhez - annak érdekében, hogy elvégezhesse a szükséges ellenőrzéseket és javításokat.

5.4 A KÉSZÜLÉK HASZNÁLATA

5.4.1 Indulás

**VESZÉLY!**

A motort nyitott vagy jól szellőztetett helyiségben indítsa el. MINDIG SZEM ELŐTT TARTSA, HOGY A KIPUFOGÓGÁZOK

MÉRGEZŐEK!

A motor indítása:

- Nyissa ki az üzemanyag-biztonsági szelepet ("I" - re).
 - Zárja le a motor fedelét.
 - Emelje fel a vágókeretet amennyire csak lehet,.
 - Kapcsolja ki a késeket (lásd 4.8).
 - Mozgassa a sebességváltó kart semleges állásba.
 - Mozgassa a rögzítőféket (lásd 4.6).
 - Mozdó motor indításakor mozgassa a fogantyút a "FOJTÓ" ("CHOKE") jelzésre a matricán látható módon.
 - Ha a motor már meleg, helyezze a kart a „LASSÚ“ ("SLOW") és a "GYORS" ("FAST") helyzet között.
 - Helyezze be az indítókulcsot és kapcsolja be az "ON" -t – hogy elektromos kontaktot kapjon, majd kapcsolja be a "START" -ot - a motor indításához.
 - Engedje el a kulcsot a motor indításakor.
- A motor indításakor mozgassa a kart " LASSÚ " ("SLOW") állásba.

**FONTOS**

A fojtót azonnal le kell zárni, amint a motor csendesen kezd működni. Ha a motor már bemelegedett, a gyújtógyertya károsodhat és a motor egyetlenül működhet.

MEGJEGYZÉS

Ha probléma merül fel a motor indításakor, ne próbálkozzon többször, mert az akkumulátor lemerülhet és a motort "eláraszthatja" az üzemanyag. Fordítsa a kulcsot az "OFF" állásba, várjon néhány másodpercet, majd ismétlje meg a műveletet. Ha a hiba továbbra is fennáll, olvassa el a motor utasításait.

FONTOS

Mindig tartsa szem előtt, hogy a biztonsági intézkedések megakadályozzák a motor indítását - ha a biztonsági követelmények nem teljesülnek (lásd 5.2). Olyan esetekben, amikor az előállt helyzetet kijavítják, a kulcsot először vissza kell kapcsolni "OFF" állásba - a motor újraindítása előtt.

5.4.2 Indítása és kaszálás nélküli mozdítás

▲ FIGYELEM!

Ez az eszköz nem engedélyezett közúton történő használatra. Használható (a közútra vonatkozó szabályok szerint) a magántulajdonon - ahol zárt a forgalom.

Az eszköz mozgatásakor a pengéket ki kell kapcsolni, és a vágókosarat a lehető legmagasabban fel kell emelni ("7" pozíció).

Helyezze a fojtószelep kart a „LASSÚ” ("SLOW") és a "GYORS" ("FAST") helyre és a sebességváltó kart az első sebességbe.

Tartsa lenyomva a fék- / tengelykapcsoló pedált és engedje el a rögzítőféket. Lassan engedje el a fék- / tengelykapcsoló pedált – ezzel elindítja az eszköz előre mozgását.

▲ FIGYELEM!

A pedált fokozatosan kell ereszteni, mert a hirtelen bekapcsolás az eszköz felborulását eredményezheti és a vezető elveszítheti az irányítást.

Fokozatosan érje el a kívánt sebességet - a gáz- és a sebességváltó karok segítségével. A sebesség változtatásához mindig a tengelykapcsolót kell használni, úgy hogy a pedált nyomja.

5.4.3 Fékezés

Először lassítsa le a készüléket a motor fordulatszámának csökkentésével, majd nyomja lefelé a pedált, hogy még tovább csökkentse a sebességet - amíg a készülék leáll.

5.4.4 Hátramenet

FONTOS

A hátramenet csak akkor kapcsolható be, ha a készülék leállt.

Nyomja meg a pedált amíg a készülék meg nem áll, majd tolja át a kart - áthelyezve az "R" helyzetbe. Lassan engedje el a pedált - kapcsolja be a tengelykapcsolót, majd indítsa el a hátramenetet.

5.4.5 A fű kaszálása

A kaszálás megkezdése:

- Mozdítja a gázt a "GYORS" ("FAST") helyzetbe
- A vágókeretet amennyire csak lehet, emelje fel.
- Kapcsolja be a késeket.
- Nagyon lassan és rendkívül óvatosan induljon előre a fűben, amint ezt már előzőleg leírtuk.
- A vágási magasságot és a sebességet szabályozza, figyelembe véve a gyepterület körülményeit (magasság, sűrűség és a pázsit nedvessége).

▲ FIGYELEM! Amikor a lejtőn lefelé kaszálja a fűvet, csökkentse a sebességet, hogy a biztonságos körülményeket biztosítsa.

Bármilyenek a körülmények, csökkentse a sebességet, amint észre veszi a motorfordulatszám csökkenését.

- Ha túlságosan gyorsan halad a vágott fű mennyiségéhez képest a fű nem lesz szépen lekaszálva.

Kapcsolja ki a késeket és emelje fel a vágókeretet amennyire csak lehet - mint amikor az akadályon halad át.

5.4.6 A kaszálás befejezése

Amikor befejezte a kaszálást, kapcsolja ki a késeket, csökkentse a motor fordulatszámát, és vezesse a készüléket az amennyire csak lehet felemelt vágókerettel.

5.4.7 A munka befejezése

Állítsa le a készüléket, helyezze a gázt a „LASSÚ” ("SLOW") állásba, majd kapcsolja ki a motort a kulcs forгатásával az "OFF" állásba.

Amikor a motor leállt, csukja be az üzemenyagtartály biztonsági szelepet.

▲ FIGYELEM! Az újragyújtás elkerülése érdekében állítsa a gázt "LASSÚ" (SLOW) helyzetbe körülbelül 20 másodpercig a motor

leállítás előtt.

▲ FIGYELEM! Mindig vegye le az indítókulcsot, mielőtt a gépet felügyelet nélkül hagyná!

FONTOS

Az akkumulátor feltöltöttségének megőrzése érdekében ne hagyja a kulcsot "ON" állásban, ha a motor nem működik.

5.4.8 Az eszköz tisztítása

Használat után tisztítsa meg a készülék külsejét, ürítse ki a fűgyűjtőt, a védőkeretet, rázza meg, hogy a fűvet és egyéb hulladékot eltávolítsa. Tisztítsa meg a burkolat műanyag részeit nedves szivaccsal - vízzel és mosószerrel, ügyelve arra, hogy a motort, az elektromos részeket vagy az elektromos táblát ne nedvesítse meg.

FONTOS

Soha ne használjon tömlőket vagy erős mosószereket a karosszéria vagy a motor tisztításához!

Amikor a vágóegység belsejét és a gyújtócsatornát mossa a készülék szilárd talajon kell hogy legyen:

- Fel kell hogy legyen szerelve a fűgyűjtő és az ürítő pajzs
- Ne üljön rajta a kezelő
- Ne működjön a motor
- A sebességváltó semleges helyzetben legyen
- Be legyenek kapcsolva a kések.

Csatlakoztassa a tömlőt a vízzel minden egyes csőtömlő kapcsolathoz, engedje meg a vizet néhány percre, amíg a kések mozognak.

A mosás alatt a vágókosár be kell hogy legyen csukva. Távolítsa el a fűgyűjtőt, ürítse ki és öblítse ki, majd helyezze olyan helyzetbe, ahol gyorsan megszáradhat.

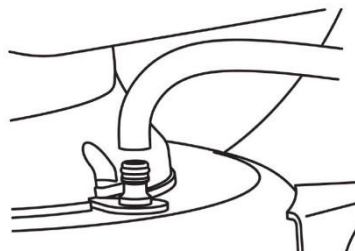

5.4.9 Tárolás, ha hosszabb ideig nem használja az eszközt

Ha hosszabb ideig (több mint 1 hónapig) nem fogja használni az eszközt, húzza ki az akkumulátorkábelt és tartsa be a motor használati útmutatójában található utasításokat.

Ürítse ki az üzemanyagtartályt az üzemanyagszűrő bemenetén található cső lekapcsolásával és kövesse a motor utasításában szereplő utasításokat.

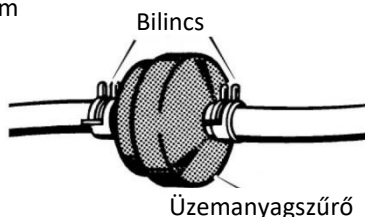

▲ FIGYELEM!

Óvatosan tisztítsa ki a motor vagy a kipufogó (permetező) körül felgyülemlett száraz fűvet, hogy megakadályozza a tűz kiütését a készülék következő használatakor!

FONTOS

Helyezze a készüléket száraz, védett helyre és ha lehetséges takarja le ronggyal. Az akkumulátort hűvös és száraz helyen kell tárolni. A hosszú tárolási idő előtt (1 hónapnál hosszabb ideig) - mindig töltsse fel az akkumulátort, majd töltsse fel - az eszköz használata előtt.

A készülék következő használatakor ellenőrizze, hogy nincs-e szivárgás a csőből, üzemanyagtartályból vagy karburátorból.

5.4.10 Kártya védelem

Az elektronikus áramköri kártyának megszakító feladata van, ha az áramkörben elektromos hiba van. Ez a motor leállításával és a lámpa kikapcsolásával jár.

Az elektronikus áramkör automatikusan néhány másodperc elteltével visszaáll, de a hiba okait meg kell határozni és meg kell oldani - a védőberendezés újraaktiválásának elkerülése érdekében.

Annak érdekében, hogy elkerüljük a védőszer aktiválását:

FONTOS

- Ne szerelje fordítva az akkumulátor csatlakozóit.
- Ne használja a készüléket az akkumulátor nélkül, mivel a töltőszabályozó megsérülhet.
- Legyen óvatos hogy ne okozzon rövidzárlatot.

5.5. Az eszköz használata a lejtőkön

Csak azokat a lejtőket kell kaszálja, amelyek a már említett legmagasabb lejtések alatt vannak.

A lejtőkön a gypet felfelé és lefelé kell kaszálni, nem szabad keresztben haladni a lejtőn. Irányváltáskor legyen nagyon óvatos, hogy a kerekek ne üssenek bele valamilyen akadályba (kövek, ágak, gyökerek, stb.), mert ez az eszköz csúszásához vezethet, megdöntheti vagy elveszítheti az eszköz irányítását.



▲ VESZÉLY! Csökkentse a sebességet, mielőtt a lejtőkön bármilyen irányban változtatná a mozgást és mindig használja a rögzítőféket - mielőtt elhagyná a készüléket, vagy felügyelet nélkül hagyja.

▲ FIGYELEM! Az előre haladást óvatosan kezdje meg a lejtőn - a felborulás veszélyének elkerülése érdekében. Csökkentsük a mozgás sebességét, mielőtt elindulna a lejtőn és különösen ha lefelé halad.

▲ VESZÉLY! Soha ne menjen hátrafelé hogy csökkentse a sebességet a lejtőn. Ez ahhoz vezethet hogy elveszítheti a jármű ellenőrzést, különösen csúszós talajon.

▲ VESZÉLY! Soha ne vezesse a gépet a lejtőn semleges sebességben vagy a kikapcsolt tengelykapcsolóval! Mindig kapcsolja be a lassú sebességet mielőtt elhagyja a készüléket amelyet leállított és felügyelet nélkül hagyott.

5.6 SZÁLLÍTÁS

▲ FIGYELEM!

Ha az eszközt teherautón vagy pótkocsin szállítja, használjon megfelelő emelőberendezést és elegendő embert az emelőterheléshez és az emelés típusához. Ezt az eszközt soha nem szabad felhúzni kötélen és hengeren. Szállítás közben zárja le az üzemanyagcsapot, engedje le a vágó testet, rögzítse a rögzítőféket és biztonságosan rögzítse a készüléket kötelekkel vagy láncsal - a vonatató berendezésen.

5.7 A GYEP KARBANTARTÁSA

1. Ahhoz, hogy a gyepek zöld, puha és szép legyen, rendszeresen kell kaszálni, de nem szabad károsítani a fűvet. A füves terület számos különböző fűfajtából állhat. Ha a fűvet gyakran kaszálja, a fű és a gyökerek erősebbé válnak, erős, füves gyepek képezve. Ha a pázsitot nem elég rendszeresen kaszálja, a fű és a gyomnövények növekedni kezdenek (megjelenik az apró virág, lóhere, stb.).

2. A fűvet akkor jobb kaszálni amikor száraz.

3. A késeknek jó állapotban kell lenniük, jó élesek kell hogy legyenek, hogy a fű egyenesen levágható legyen, éles perem nélkül, ami végső soron sárguláshoz vezethet.

4. A motornak teljes sebességgel kell működni és biztosítani kell a fű éles vágását hogy el legyen érve a szükséges tolóerő - ami a vágott fűvet a gyűjtőcsatornán keresztül ki fogja dobni.

5. A fűnyírás gyakorisága arányos kell hogy legyen a fű növekedési sebességével. A fű nem szabad hogy túl magas legyen a két kaszálás között.

6. A magas hőmérséglet és az aszály ideje alatt a fűvet úgy kell kaszálni, hogy kissé magasabb legyen, a talaj szárításának megakadályozása érdekében.

7. A jól karbantartott gyepek fűmagassága kb. 4-5 cm. Egy kaszálással nem szabad eltávolítani a teljes magasság egyharmadát. Ha a fű nagyon magas, kétszer kell kaszálni huszonnégy órán belül. Először a maximális magasságú késekkel csökkentheti a vágási magasságot, a második vágás a kívánt magasságon kell hogy legyen.

8. Amikor nagy területeket kaszál kezdje úgy hogy először jobbra fordul - úgy, hogy a lekaszált fű ne legyen a cserjék, kerítések, ösvények stb közelében. Egy vagy több kör után kaszálja a fűvet az ellenkező irányba, balra forduljon - addig, amíg be nem fejezi.

9. A pázsitok szebbek lesznek - ha felváltva kaszál ezekben a irányokban.

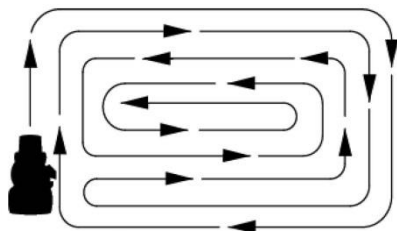

10. Amint a gyújtórendszer nem tudja kidobni a fűvet, csökkentenie kell az előremeneti sebességet, mivel ez túl nagy lehet ezen a gyepterületen. Ha ez a probléma továbbra is fennáll, lehet hogy a kések nem elég élesek vagy deformáltak a szárnyak.

11. Különösen körültekintően járjon el, amikor a bokrok vagy a szegélyek közelében kaszál, mert megtörténhet hogy megsértik a vágókeretet és károsítják a széleit, valamint a megsérthetik a késeket.

6. KARBANTARTÁS

6.1 BIZTONSÁGI JAVASLATOK

▲ FIGYELEM! A tisztítási vagy karbantartási műveletek előtt távolítsa el az indítókulcsot, és olvassa el a megfelelő utasításokat. Viseljen megfelelő ruházatot és munkakesztyűt, amikor a keze veszélyben van.

▲ FIGYELEM! Soha ne használja a készüléket ha az alkatrészek sérültek vagy kopottak. A hibás vagy kopott alkatrészeket mindig ki kell cserélni - nem kell javítani. Csak eredeti pótalkatrészeket használjon. A nem azonos minőségű alkatrészek károsíthatják a készüléket és befolyásolhatják Ön vagy mások biztonságát.

FONTOS A használt olajt, üzemanyagot, akkumulátorokat vagy egyéb szennyeződések ne rakja jogosulatlan helyekre!

6.2 KARBANTARTÁSI ÜTEMTERV

6.2.1 Tervezett karbantartás

Művelet	Óra	Befejezve (Dátum és Idő)						
1. ALKATRÉSZ								
1.1 A kés szorosságának és élességének ellenőrzése	25							
1.2 A kés cseréje	100							
1.3.A sebességváltó öv ellenőrzése	25							
1.4 A sebességváltó cseréje ²⁾	-							
1.5 A kés övének ellenőrzése	25							
1.6 A szíjtárcsa cseréje ²⁾	-							
1.7 A meghajtó beállítása és ellenőrzése	10							
1.8 A kés be- és kikapcsolásának ellenőrzése	10							
1.9 A csavarok és a gépcsavarok ellenőrzése	25							
1.10 Általános kenés ³⁾	25							
2. MOTOR ¹⁾								
2.1 A motorolaj cseréje							
2.2 A légszűrő ellenőrzése és tisztítása							
2.3 A légszűrő cseréje							
2.4 Az üzemanyagszűrő ellenőrzése							
2.5 Az üzemanyagszűrő cseréje							
2.6 A gyújtógyertya érintkezőinek ellenőrzése és tisztítása							
2.7 A gyújtógyertyák cseréje							

1) Lásd a motor kézikönyvét a teljes lista és a frekvencia tekintetében.

2) A kopás első jeleit illetően forduljon szakemberhez.

3) Mindig meg kell tenni az összes ízületek általános kenését - ha a készülék hosszabb ideig üzemben kívül volt.

A fenti táblázat segít ahhoz hogy a készülék biztonságát és teljesítményét fenntartsa. Megmutatja a fő karbantartási és kenési műveleteket és azt, hogy milyen gyakran kell elvégezni ezeket a műveleteket. A táblázat jobb részébe be kell írni a dátumot vagy hány órányi használat után vitte végbe a munkálatot.

▲ FIGYELEM! Minden olyan ellenőrzés, beállítás és helyettesítés, amely a kézikönyv 6.3 fejezetében nincs leírva csak hivatalos szervizben lehet elvégezni. A szervizben szükséges ismeretekkel és eszközökkel rendelkeznek amelyek biztosítják a munka helyes elvégzését anélkül, hogy a készülék biztonságát befolyásolnák.

6.2.2 Olyan helyzetek rövid ismertetése amelyek szervizben oldhatók meg

Mindig, amikor ...	Szükség van ...
A kések vibrálnak	Lépjen kapcsolatba hivatalos szervizzel
A kések csupálják a fűvet és a gyeprágulni kezd	Lépjen kapcsolatba hivatalos szervizzel
A levágott fű egyenetlen	Illessze be a vágókeretet
A kések szokatlanul kezdenek el dolgozni	Lépjen kapcsolatba hivatalos szervizzel
A készülék nem fékez	Lépjen kapcsolatba hivatalos szervizzel
Az előrehaladás egyenetlen	Lépjen kapcsolatba hivatalos szervizzel

6.2.3 Motor

FONTOS

Kövesse az összes utasításokat amelyek a motor utasításban le vannak írva.

A motorolaj kiürítéséhez csavarja le az olajleeresztő dugót, utána csatlakoztassa a dugót a helyére - ellenőrizze, hogy a tömítés helyesen van-e pozicionálva.

6.2.4 Akkumulátor

Az akkumulátort gondosan kell karbantartani, hogy hosszú élettartama legyen. A készülék akkumulátorát mindig fel kell tölteni:

- Mielőtt használatba venné az eszközt a vásárlás után.
- Mielőtt a készüléket hosszú ideig nem fogja használni.
- Mielőtt elkezdi a készüléket használni amelyek hosszabb ideig nem lett használva.

Óvatosan olvassa el és kövesse az akkumulátorok töltésére vonatkozó utasításokat az akkumulátor használati utasításában. Ha nem tartja be az utasításokat és ha az akkumulátort az előírásoknak megfelelően nem töltötte fel, az akkumulátor celláin maradandó károsodások keletkezhetnek.

A lemerült akkumulátort a lehető leghamarabb fel kell tölteni.

FONTOS

Az akkumulátort az akkumulátortöltővel **állandó feszültség alatt** kell tölteni. Másmilyen töltő rendszerek helyrehozhatatlanul károsíthatják az akkumulátort.

6.3 SZÉTSZERELÉS ÉS CSERE

6.3.1 Kerékcseré

Állítsa le a készüléket sima felületen és tegye a blokkot a test alá, arra az oldalra ahol a kereket cserélni kell.

A kerekeket egy rugalmas biztosíték tartja, amely egy csavarhúzóval eltávolítható.

MEGJEGYZÉS Ha a hátsó kerekeket vagy mindkettőt ki kell cserélni, mindkét kerék azonos átmérőjű, ezért ügyeljen arra, hogy a vágóház vízszintesen álljon - az egyenletlen kaszálás elkerülése érdekében. Győződjön meg róla, hogy az ék és az alátét szilárdan a helyén van.

FONTOS A kerék visszaállítása előtt a tengelyt kenje be zsírral. Helyezze vissza a helyére a rugalmas biztosítékot.

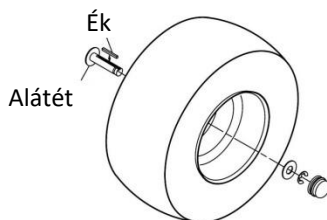
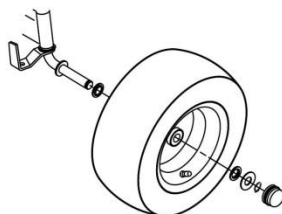

6.3.2 Gumiabroncsok cseréje és javítása (pneumatika)

A gumiabroncsok "tömlő nélküliek" (belső gumiabroncs nélkül), úgyhogy minden lyukat a vulkanizálóval kell javítani, az erre a gumiabroncsra előírt eljárás szerint.

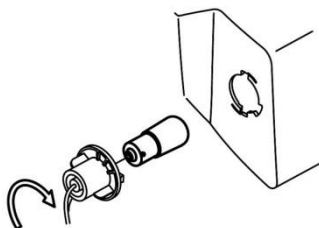

6.3.3 Izzócsere

Az izzók (12V 18W) bajonettdugóval rendelkeznek és be vannak szerelve - az óramutató járásával ellentétes irányba történő elforgatással eltávolíthatók.

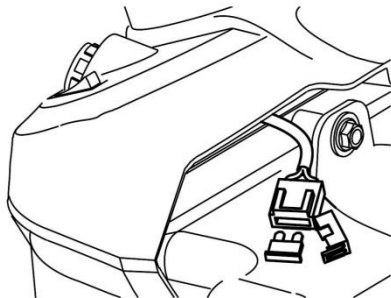

6.3.4 Biztosítékcseré

A készülék 10A biztosítékkal van felszerelve. Amikor meghibásodik, a készülék leáll, a műszerfalán lévő kontroll égőg kikapcsolnak, és az akkumulátor fokozatosan lemerül, a készülék nehezen kezd el dolgozni.

Távolítsa el a biztosítékot és cserélje ki azonos típusú biztosítékkal.

FONTOS

A kiégett biztosítékot mindig ki kell cserélni az azonos típusú és áramerősségűvel, soha nem olyan biztosítékkal amelyeknek másmilyen tulajdonsága van.

6.3.5 Kécek eltávolítása, cseréje és felszerelése

▲ FIGYELEM!

Mindig viseljen kesztyűt a kécek kezelésénél. Mielőtt a kést vizsgálna vagy eltávolítaná, állítsa le a motort és húzza ki a vezetékét a gyújtógyertyából.

▲ FIGYELEM!

Sérült vagy torzított kéceket mindig ki kell cserélni. Soha ne javítsa őket! **MINDIG ORIGINALIS KÉSEKET HASZNÁLJON!** Győződjön meg róla, hogy a kécek megfelelően kiegyensúlyozottak. Győződjön meg róla, hogy helyesen rakja vissza őket, a kódot és a forgásirányt követve – a kódok mindegyik késen kívülről vannak nyomtatva.

1. Eltávolítás

Lazítsa meg a csavart az óramutató járásával ellentétes irányban.

2. Eredeti pótalkatrészek

Csak a eredeti kéceket lehet használni az eszközön.

3. Felszerelés

Győződjön meg róla, hogy a kód a késen a kezelő felé legyen.

Győződjön meg róla, hogy a diszk süllyesztett része a késsel szemben van.

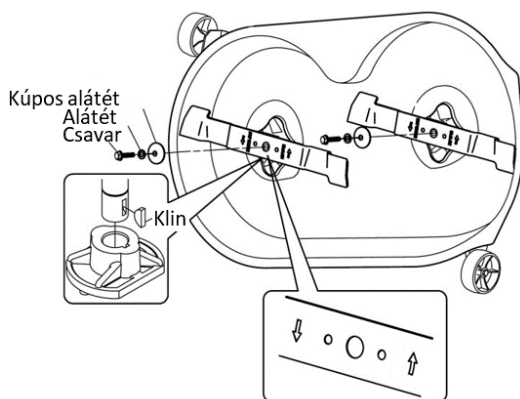

4. A csavarok megszorítása

Szorítsa meg az óramutató járásával megegyező irányba 40-45 Nm-es beállított nyomatékkulccsal.

6.3.6 Övcseré

Az övcserét csak hivatalos szakszervíz végezheti el. Cserélje ki a öveket, amint a kopás nyilvánvaló jeleit mutatják!

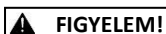
**FIGYELEM!****Mindig eredeti öveket használjon!**

6.4 Kenés

A zsírokat injektorral vigye be az ábrázolt terekbe. Kétszer vagy háromszor préselje be a zsírt és törölje le a felesleges kenőanyagot.

Kenje meg a motorolajjal megjelenített helyeket. Törölje a helyet tisztára, néhány csepp olajat csepegtessen, majd törölje le a kifolyt olajt vagy cseppeket.

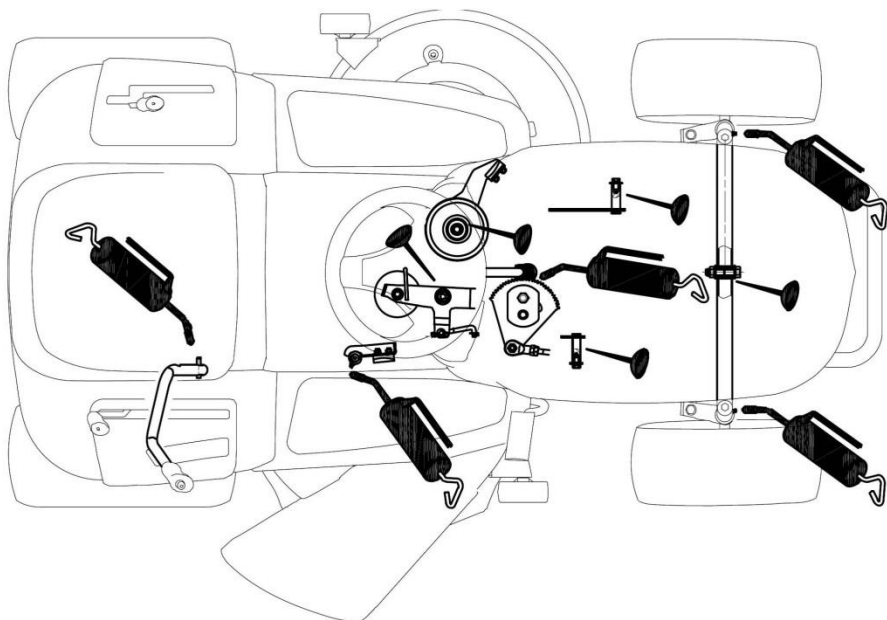
**FONTOS**

Ne piszkítsa be az övet, a fékpedált vagy a gumiabroncsot - olajjal vagy zsírral. Az olaj és a zsír károsíthatja őket.

7. MŰSZAKI JELLEMZŐK

7.1 A műszaki jellemzők táblázata

Modell	LTM 108-22	
Névleges teljesítmény	9,2 kW	
Maximális motorfordulatszám	2800 min ⁻¹	
Kés	hosszúság 542 mm	
Hangnyomásszint L _{pA} Mérési bizonytalanság K	86,4 dB(A) 3 dB(A)	
Mért hangteljesítmény szint L _{WA} Garantált hangteljesítmény szint L _{WA} Mérési bizonytalanság K	98,01 dB(A) 100 dB(A) 0,63 dB(A)	
A vezetőlátsnál mért vibrációs szint Mérési bizonytalanság K	1,89 m/s ² 1,5 m/s ²	
A kormánynál mért vibrációs szint	bal	2,01 m/s ²
	jobb	2,14 m/s ²
	mérési bizonytalanság K	1,5 m/s ²

A kaszálás átmérője	108 cm
A késcsavarok nyomatéka	40–45 Nm
Kaszálómagasság (7 szint)	30 – 90 mm
Első kerekek	15 x 6.00-6
Hátsó kerekek	18 x 8.50-8
Az első kerekek gumibroncsainak nyomása	1.0 bar
A hátsó kerekek gumibroncsainak nyomása	1.2 bar
Elektromos rendszer	12 V
Akkumulátor	18 Ah
Előremeneti sebesség (elméleti fordulatszám 2800 ford / perc)	
- 1. fokozatban = 1,6 km/h	- 2. fokozatban = 3,4 km/h
- 3. fokozatban = 5,1 km/h	- 4. fokozatban = 6,4 km/h
- 5. fokozatban = 8,3 km/h	- hátramenet = 2,5 km/h
Nettó tömeg	170 kg
Bruttó tömeg	210 kg

7.2 A készülék méretei

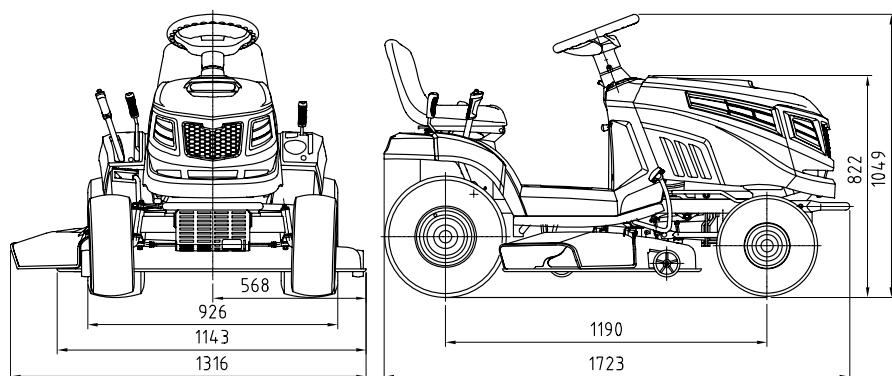

Megfelelőségi nyilatkozat

A 2006/42/EC számú, 2006 május 17.-én elfogadott, Gépészeti direktívák II A melléklete



Villager d.o.o.
Bratislavská cesta 5, 1000 Ljubljana, Slovenia

A gép leírása

FŰNYÍRÓ TRAKTOR AGM LTM 108-22

Teljes felelősség alatt kijelentjük, hogy az említett termék a következő szabályzatokkal összhangban lett megtervezve és gyártva:

- 2006/42/EC direktíva a gépek biztonságosságáról
- 2014/30/EU direktíva az elektromágneses kompatibilitásról
- 2000/14/EC, 2005/88/EC direktívák a zajkibocsátásról
- (EU) 2016/1628 direktívák a belső égésű motorok gáz- és káros anyagkibocsátásáról

A motor jóváhagyási száma: e13*2016/1628*2016/1628SYB1/P*0013*01

A felhasznált és összehangolt szabványok:

EN ISO 14982:2009
EN ISO 5395-1:2013+A1
EN ISO 5395-3:2013+A1+A2

A 2000/14/EC, 2005/88/EC sz. Direktíva alapján a felhatalmazott szerv a TÜV Rheinland test report CN2175Y6 001 dat. 19.03.2021.

Mért hangteljesítmény szint	L _{WA} 98,01 dB(A)
Garantált hangteljesítmény szint	L _{WA} 100 dB(A)

A műszaki dokumentáció összeállításáért felelős személy: Zvonko Gavrilov, akit a következő címen lehet megtalálni; Villager D.O.O, Bratislavská cesta 5, 1000 Lyublyana

Hely és dátum: Lyublyana, 11.08.2022.

Felhatalmazott személy, aki a gyártó nevében összeállíthatja a jelentést
Zvonko Gavrilov

A handwritten signature in blue ink, appearing to read 'Zvonko Gavrilov'.